

## Demontáž brzdového adaptéru StopLock

**DŮLEŽITÉ!!!** Zmáčkněte a DRŽTE pojistku adaptéru StopLock (1), pokud tak neučiníte, můžete pojistku zničit!

Otočte pojistný šroub (2) proti směru hodinových ručiček tak, aby šipka směřovala směrem k pojistce. (Pro názornost není zobrazen brzdový třmen)

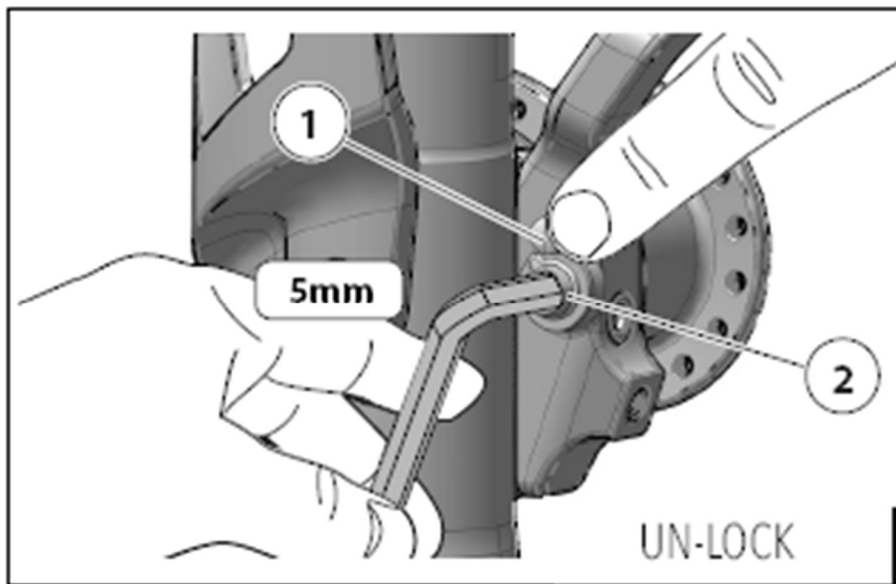

Vytáhněte celý adaptér směrem vzad.



## Instalace brzdového adaptéru StopLock

Ujistěte se, že bílá šipka (**d**) pojistného šroubu (**2**) míří vzhůru (otočená o 180° vůči symbolu zámku (**e**)) a vložte adaptér do vidlice Lefty.

Jakmile je adaptér vložen, ujistěte se, že brzdový kotouč se nachází mezi brzdovými destičkami.

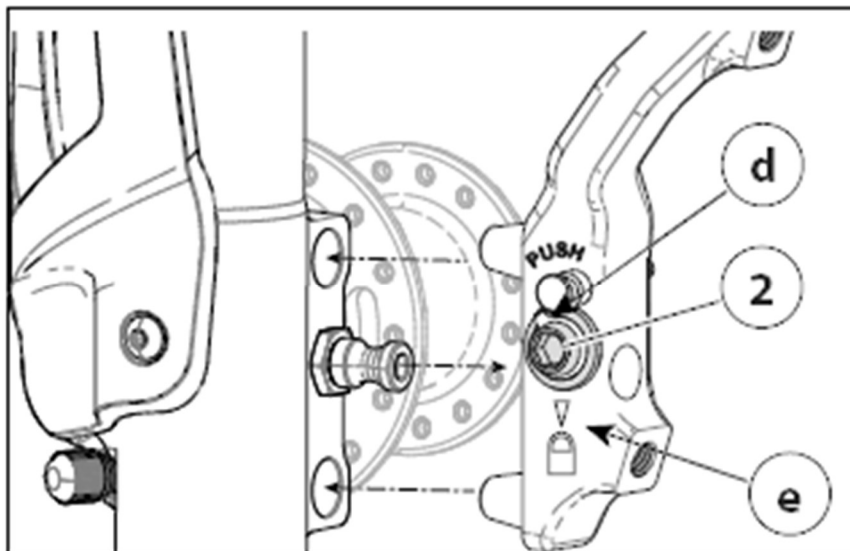

Otočte pojistný šroub (**2**) tak, aby bílá šipka (**d**) mířila dolů k symbolu zámku (**e**). Měli byste slyšet a vidět, jak pojistka (**1**) vyskočí zpátky do své původní pozice.

Roztočte kolo, abyste se ujistili, že se točí volně.

**Před jízdou se ujistěte, že brzdy plně fungují.**

